



KTR 15

Bandagiermaschine





KTR 15

Höchste Flexibilität für lange Strecken

Bei langen Leitungen und Abzweigen kommt es auf ein optimales Handling an. Deshalb hat KABATEC die KTR 15 entwickelt, die für Kabelsatzlängen ab 1,5 Meter konzipiert ist. Dank des offenen Wickelkopfs können auch sehr lange, schwere Kabelsätze bequem von vorne oder von der Seite in die Maschine gelegt werden. Außerdem ermöglicht der offene Wickelkopf maximale Flexibilität, wenn lange Kabelsätze mit unterschiedlichen Klebebandtypen bandagiert werden sollen. Hierbei muss die Leitung nicht mühsam durch einen geschlossenen Wickelkopf gefädelt werden, sondern sie wird einfach durch den offenen Wickelkopf geführt. Anschließend startet der Prozess exakt an der gewünschten Stelle. Ein Vorteil, der sich zum Beispiel bei der Fertigung von Anhänger-Kabelsätzen voll auszahlt. Diese sind zum einen sehr lang (bis zu 10 Meter) und zum anderen sind unterschiedliche Klebebandtypen für den Innen- und Außenbereich nötig.





OPTIONEN FÜR DIE KTR 15 ABHÄNGIG VOM KUNDENWUNSCH REALISIERT KABATEC EINE VIELZAHL AN OPTIONEN.

Optionen auf Kundenwunsch

Noch mehr Flexibilität durch individuelle Optionen: Die KTR 15 wird auf Kundenwunsch mit verschiedenen Applikationen ausgeliefert.

Geringere Fertigungszeit: Bandende-Erkennung

Die optionale Bandende-Erkennung sorgt für reibungslose Produktionsabläufe: Ein Sensor meldet, wenn die Klebebandrolle gewechselt werden muss. Danach wird der Prozess exakt an der gleichen Stelle fortgesetzt.

Doppelt gut: Wickelhilfe

Eine perfekte Lösung für gleich zwei Anforderungen: Die optionale Wickelhilfe vermeidet ungewollte Verdrillungen, die bei Klebebändern mit hohen Abzugskräften entstehen können. Gleichzeitig erzeugt sie biegeschlaffe Kabelsätze, die sich leicht im Fahrzeug verlegen lassen. Mit zwei zusätzlichen Rollen unterstützt die Wickelhilfe den Abzug des Klebebands. Je nach Klebebandstärke kann sie individuell eingestellt werden.

Einfach geschützt: Sicherheitsklappen

Die Sicherheitsklappen schützen beide Seiten des Wickelbereichs. Die KTR 15 ist wahlweise mit oder ohne seitliche Sicherheitsklappen erhältlich. KABATEC empfiehlt, bei Verwendung der Sicherheitsklappen eine Ausführhilfe zu nutzen.

Gleichmäßige Überlappungen: Ausführhilfe

Mit der optionalen Ausführhilfe wird der Bedieneinfluss effektiv gesenkt. Nachdem das Kabel eingelegt wurde, bewegt der Rollenvorschub zunächst die Ausführhilfe und übernimmt dann die Führung des Kabels. So entsteht eine Bandage mit sauberen Überlappungen, die hohe Qualitätsansprüche erfüllt.

Ergonomie und Bedienerkomfort: Höhenverstellbares Gestell

Der Steharbeitsplatz kann individuell auf wechselnde Bediener angepasst werden: Das optionale Gestell ist in der Höhe von 1 bis 1,5 Meter variierbar.



01
Die sensorische Bandende-Erkennung (optional erhältlich) sorgt für optimale Abläufe in der Fertigung.

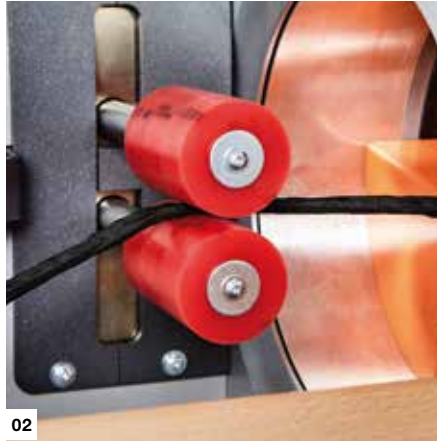

02
Dank des offenen Wickelkopfs werden lange Kabelsätze schnell und einfach bandagiert.

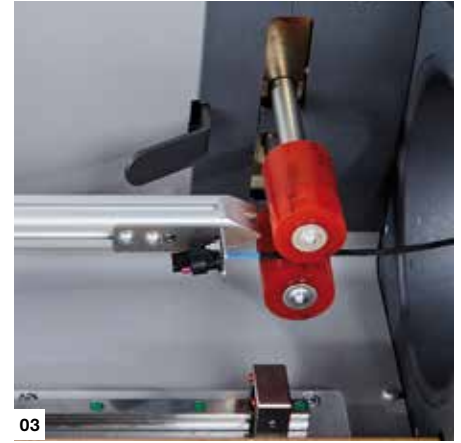

03
Hervorragende Qualität: Die optionale Ausführhilfe ermöglicht gleichbleibende Überlappungen.



Hohe Produktivität – schnelles Handling

- Zwei bis drei Mal schnellere Wickelgeschwindigkeit im Vergleich zur Handbandage.
- Materialersparnis von bis zu 25 Prozent im Vergleich zur Bandage per Hand.
- Lange Kabelsätze werden schnell und einfach durchgelegt oder hinzugefügt.
- Stufenlose Geschwindigkeitsregelung per Fußpedal.

Beste Qualität durch maschinengeführten Prozess

- Rollenvorschub ist stufenlos regulierbar und sorgt für gleichbleibende Überlappungen nach Wunsch.
- Konstante Klebebandspannung und -führung gewährleistet faltenfreie Bandage.

Für einen guten Einstieg ins automatisierte Bandagieren

- Kompakte und zuverlässige Qualitätsmaschine mit niedrigen Instandhaltungskosten.
- Einfache Bedienbarkeit.
- Pluspunkt für die Sicherheit: Schutzklappe vor dem Wickelbereich fährt automatisch hoch, wenn das Fußpedal betätigt wird. Ist die Bandage fertiggestellt, öffnet sie sich wieder.

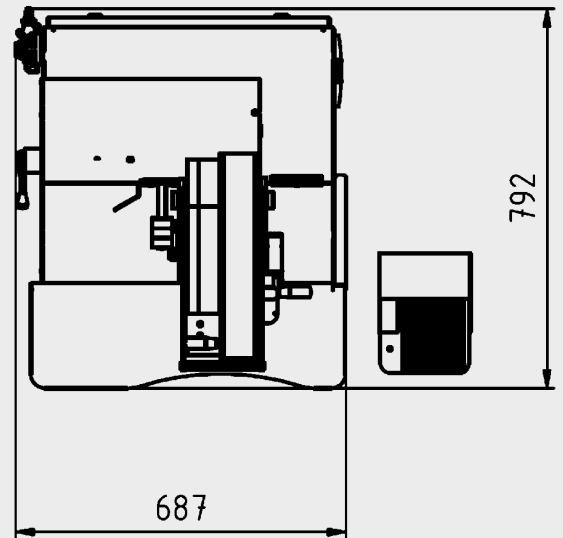
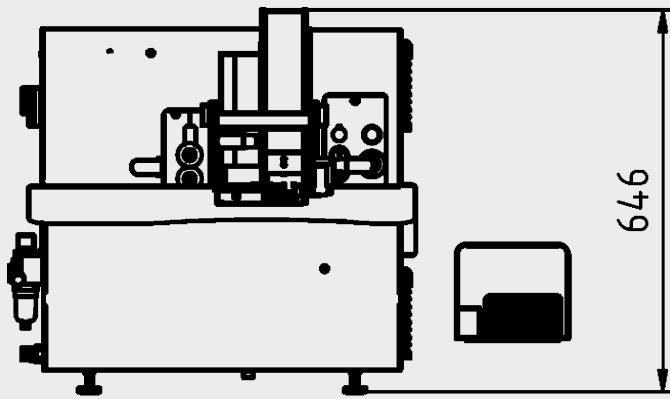

Technische Daten - Die KTR 15 im Überblick

Anwendung	Bandagieren von einfachen oder vorfixierten und langen Kabelsätzen mit einer geringen Anzahl von Abzweigen
Klebeband und Kabelsatz Daten	
Kabelsatzdurchmesser	< 20 mm (Optional: < 40 mm)
Max. Wickellänge	Begrenzt durch Bandlänge
Klebebandmaterialien	Vielzahl an automotiven und industriellen Klebebänder (optional: Doppelbandage mit nicht klebendem Aluminiumband)
Klebebandbreite	9 – 19 mm (auf Anfrage < 25 mm)
Bandrollenkerndurchmesser (Standard)	1.5" und 3"
Maximaler Bandrollenaußendurchmesser	max. 180 mm
Maschinendaten	
Drehzahl Wickelkopf	100 – 1000 U/min, Drehzahlregelung stufenlos mittels Fußpedal, inkl. Wickelkopfpositionierung
Vorschubsart	Rollenvorschub
Vorschub	0 – 70 mm/U, stufenlos einstellbar
Bandende-Erkennung	optional (durch optischen Sensor)
Anschluss elektrisch	L/N/PE 210 – 240V AC/50 – 60Hz +-10% (optional: L/N/PE 100 – 120V AC/50 – 60Hz +-10%)
Vorsicherung	16 A (optional 15 A)
Anschlussleistung	1200 W
Steuerspannung	24 V DC
Betriebsdruck	6 bar (0,6 MPa / 87psi)
Abmessung (H × B × T)	645 × 687 × 792 mm
Gewicht	190 kg

Höchste Qualitätsansprüche und innovative Produkte machen KABATEC zum Weltmarktführer für Bandagier- und Bündeltechnologien. Das Unternehmen mit Sitz in Burghaun (Hessen) fertigt halb- und vollautomatische Maschinen zur Verarbeitung von klebenden und nicht klebenden Bändern. Für Kunden – insbesondere in der Automobilindustrie – realisiert KABATEC maßgeschneiderte Komplettlösungen für die Verarbeitung von Kabeln und Leitungen aller Art.

Kerngeschäft ist die Entwicklung und Produktion von Bandagier- und Bündelmaschinen sowie kundenspezifischen Sonderanlagen, die in enger Kooperation geplant und gefertigt werden. Innovationen, hohe Erfahrungswerte und ein gutes Gespür für globale Marktanforderungen sorgen für eine herausragende Qualität und Performance der Produkte.

Im Jahr 2008 gegründet, hat sich KABATEC innerhalb von kürzester Zeit den globalen Spitzenplatz gesichert. Durch die Integration der Ondal Tape Processing GmbH hat KABATEC seine Marktposition weiter gestärkt. Das Unternehmen blickt insgesamt auf mehr als 40 Jahre Erfahrung in der Tapeverarbeitung zurück. Seit 2016 gehört KABATEC zur schweizerischen Komax Holding AG, die auf mehreren Kontinenten entwickelt und produziert. Als Unternehmen der Komax Gruppe nutzt KABATEC das leistungsstarke globale Vertriebs- und Servicenetz, mit dem Komax Kunden in über 60 Ländern lokal vor Ort unterstützt.



Marktsegmente von Komax

Komax bietet herausragende Kompetenz und Lösungen für verschiedene Einsatzbereiche. Aufgrund der Kundenanforderungen schaffen sie den gesuchten Mehrwert für den Gesamtprozess und optimieren die Wirtschaftlichkeit. Die hauptsächlichen Märkte von Komax sind: Automotive, Aerospace, Industrial sowie Telecom & Datacom. Dank dieser Erfahrungsbreite erhalten Kunden Expertenwissen für die Prozessoptimierung und Zugang zu neusten Technologien.

40
YEARS
CUTTING
EDGE

Kabatec GmbH & Co. KG
Am Grubener Weg 15
D-36151 Burghaun
Phone +49 6652 79362-0
www.kabatec.com
info.bgh@kabatec.com

KABATEC
A KOMAX COMPANY