

KTS COMFORT

Bandspender

KTS 50/100/160 COMFORT

Bandspender mit Komfort

Flexibles Handling – hohe Qualität:

Die KTS Comfort Baureihe bietet ideale Bandspender für nahezu alle Klebebandtypen. Ihre Stärke ist die Verarbeitung verschiedenster Klebebänder. Auch dicke oder sehr stark klebende Bänder, die hohe Abzugskräfte verlangen, spenden die Maschinen der KTS Comfort Baureihe zuverlässig. Denn die drei im Standard hinterlegten Bandtypen – leicht, normal oder schwer abziehbar – lassen sich individuell einstellen und abspeichern. So kann man bei Bandwechsel das jeweilige Programm schnell abrufen.

Auch im Hinblick auf die Bandlänge zeichnet sich die KTS Comfort Baureihe durch Flexibilität und Nutzerfreundlichkeit aus: Bis zu 12 verschiedene Sequenzen mit benutzerdefinierten Klebebandlängen können gespeichert werden. Die programmierbare Bandlänge beträgt 30 bis 9,999 Millimeter. Nach dem Abziehen des Bandes gibt die Maschine die entsprechenden Bandlängen sequentiell aus. So eignet sich der KTS 50 Comfort zum Beispiel bestens für die Befestigung von Kabelsätzen am Dachhimmel oder in der Fahrzeugkarosserie. Ein weiteres Einsatzgebiet ist das Bündeln von Kabelsätzen per Hand: Dabei können die Positionen mit unterschiedlichen Querschnitten sequenziell abgearbeitet werden und es wird stets die optimale Klebebandlänge gespendet.

Ein herausragendes Qualitätsmerkmal der KTS Comfort Baureihe ist die Güte der Messer. Diese wurden von Komax eigens für die Verarbeitung von Klebeband entwickelt. Dabei legt Komax höchsten Wert auf die Endfertigung im eigenen Werk. Das Ergebnis ist eine exzellente Schnittleistung, die sich im täglichen Handling der Maschine auszahlt.



LEISTUNGSSTARKER BANDSPENDER

DIE HOCHWERTIGE SCHNEIDEEINHEIT
VERARBEITET VERSCHIEDENSTE TAPES



◀ Die KTS 50 Comfort verarbeitet fast alle Arten von Klebeband. Service-Extra: Komax führt auf Kundenwunsch einen Feasibility-Check anhand von Klebebandmustern durch.

MEHR FLEXIBILITÄT IN DER FERTIGUNG

BANDSPENDEGESCHWINDIGKEIT UND
BANDLÄNGE KÖNNEN INDIVIDUELL
UND EINFACH ANGEPASST WERDEN

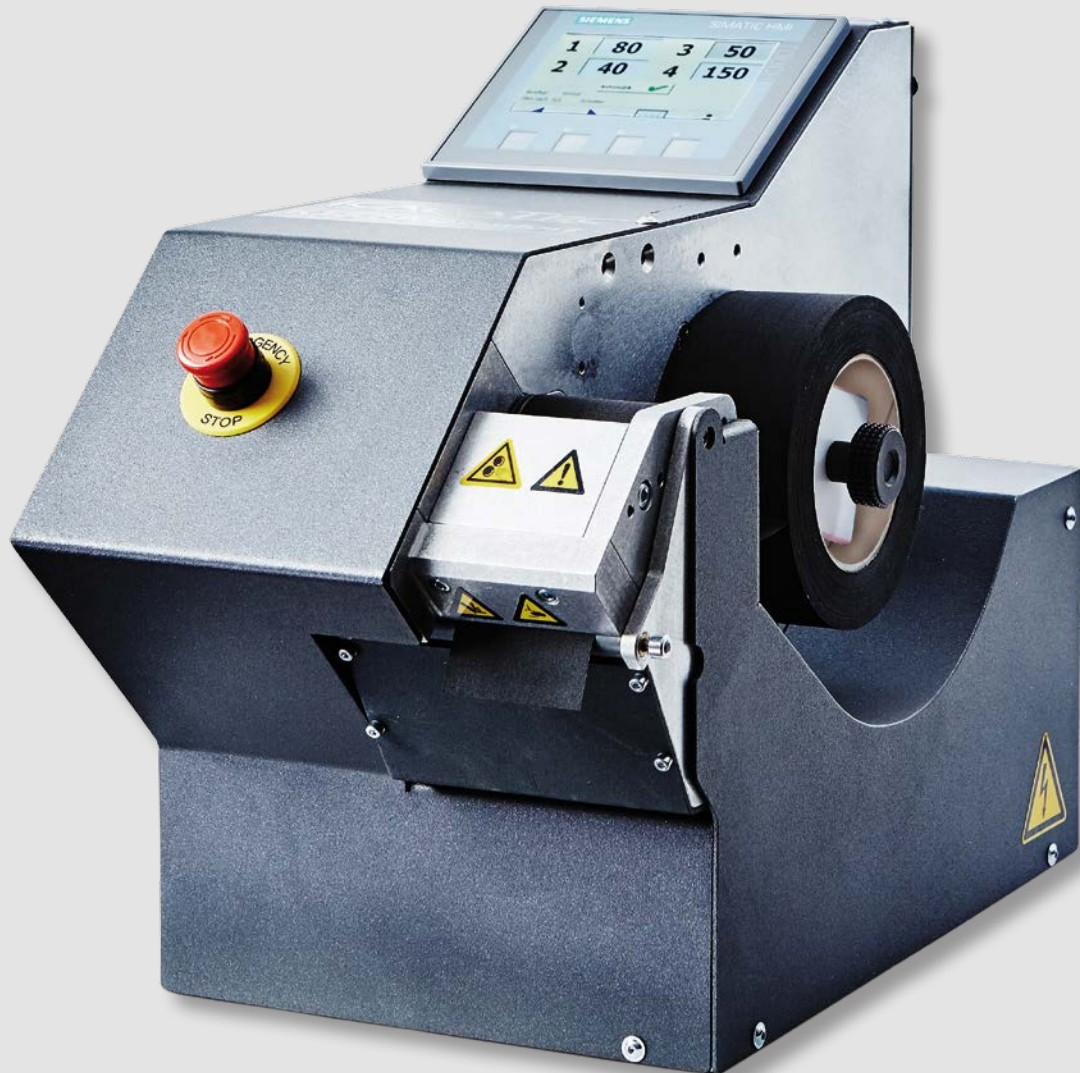

KTS 160 Comfort mit Sleeve Tape

Die perfekte Lösung für maximale Kabelsatzflexibilität: Neben gängigen Klebebändern mit einer Breite von maximal 160 Millimetern erlaubt der KTS 160 Comfort auch die Verarbeitung von Sleeve Tapes.

Diese spezielle Klebebandkonstruktion verringert den Kontakt von Klebstoff auf dem Kabelsatz. So bleibt der Kabelsatz biegeschlaff.

- Exakte Kalkulation des Bandverbrauchs dank programmierbarer Anzahl von Wicklungen.
- Bis zu 80 Prozent weniger Materialkosten.



Hohe Flexibilität für individuelles Arbeiten

- Drei Geschwindigkeitsebenen: Motorgeschwindigkeiten können an verschiedene Klebebandtypen individuell angepasst werden.
- Maschine verfügt über zwei Betriebsarten: Sequenziell und Einzelschritt.
- Bis zu 12 unterschiedliche Klebebandlängen werden gespeichert.

Robust – zuverlässig – bewährt

- Der Bandspender gewährleistet einen konstanten Prozess und eine reproduzierbare Qualität nach höchsten Anforderungen.
- Qualitätsvorsprung durch hochwertige und bewährte Komponenten; robustes und wartungsarmes Scherenmesser „Made in Burghaun“.
- Die KTS Comfort Baureihe zählt zu den Erfolgsmodellen aus dem Hause Komax, die sich seit Jahren am internationalen Markt bewährt haben.

Benutzerfreundlich und geringe Wartung

- Bequeme Eingabe der gewünschten Klebebandlänge über das Touchpanel.
- Wartungs- und Ölungsintervalle zeigt das Display automatisch an.

01
Einsatz in der Automobilindustrie: Der KTS 50 Comfort ist die beste Wahl, wenn es um Spezialklebebänder beispielsweise für Dachhimmel geht.

02
Schnelle Fertigung – optimierter Klebebandverbrauch: Bis zu 12 verschiedene Längen können programmiert werden.

03
Der KTS Comfort verfügt über drei Geschwindigkeitsebenen. So ist zum einen mehr Abzugskraft für schwere Klebebänder möglich, zum anderen lassen sich auch labile Bänder dank der individuellen Einstellung leichter verarbeiten.

04
Der manuelle Betrieb erlaubt es, jeweils Band in der vorher ausgewählten Länge zu spenden.

05
Messerscharfer Qualitätsvorteil: Komax setzt auf hohe Fertigungstiefe.



Passgenaue Lösungen für besondere Klebebandtypen: Auf Kundenwunsch ermöglicht Komax eine Vielzahl von praxisstarken Optionen für die KTS Comfort Baureihe.

**Option nur für KTS 50 Comfort:
Abzugsvorrichtung für Trägerfolie**

Speziell für die Verarbeitung von Klebeband mit Trägerfolie steht für das Modell KTS 50 Comfort eine Liner-Aufwicklung zur Verfügung. Diese optionale Vorrichtung wickelt die Trägerfolie während des Spondens auf. Dabei ist eine konstante Wicklung gewährleistet, denn die Vorrichtung ist direkt mit den Förderrollen verbunden. Auch Klebebandrollen mit großem Außendurchmesser können mit der Vorrichtung einfach benutzt werden. Ein weiteres Plus ist die Bordscheibe mit Schnellverschluss – für einen werkzeuglosen Rollenwechsel.



Optionen für alle Modelle der KTS Comfort Baureihe:

**Kein Verkleben:
Luftdüse**

Dünne und leichte Klebebänder klappen schnell zurück. Um das zu verhindern, kann optional eine Luftdüse angebracht werden. Sie stabilisiert das Klebeband mit einem Luftstoß. Ein deutlicher Vorteil im Handling, denn das Band haftet nicht und lässt sich leichter abnehmen. Cleveres Detail: Der Luftstoß kann mit einer Drossel stärker oder schwächer eingestellt werden. Sie stabilisiert das Klebeband mit einem Luftstoß (siehe Pfeile im Bild unten).

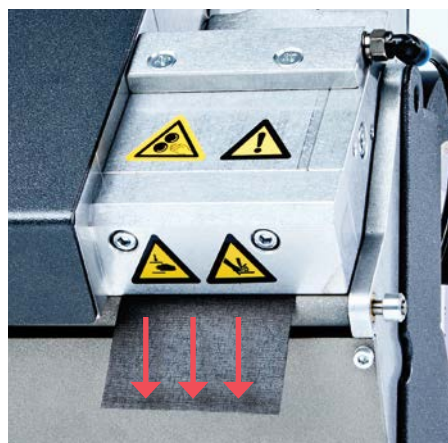

**Spezialbänder exakt verarbeiten:
Andrückrolle**

Für PVC-Klebebänder mit hoher Abzugskraft kann eine zusätzliche Andrückrolle installiert werden. Sie drückt das Klebeband an die Vorschubrolle und sorgt so für eine optimale Verarbeitung.

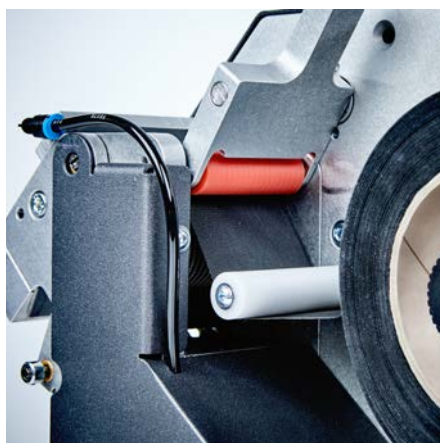

**Immer perfekt geölt:
Manuelle Ölvorrichtung**

Je nach Klebeband variiert auch der Ölverbrauch. Die manuelle Ölvorrichtung ist empfehlenswert bei Vliesband und dicken Gewebebändern, um eine gleichbleibende Schnittqualität zu erreichen. Es bleibt kein Kleber am Messer zurück. Außerdem kann die Zykluszahl der Ölungsvorgänge individuell eingestellt werden. So bilden sich am Klebeband keine Rückstände durch zu häufiges Ölen.

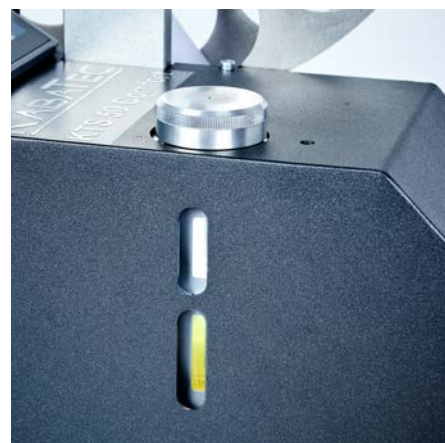

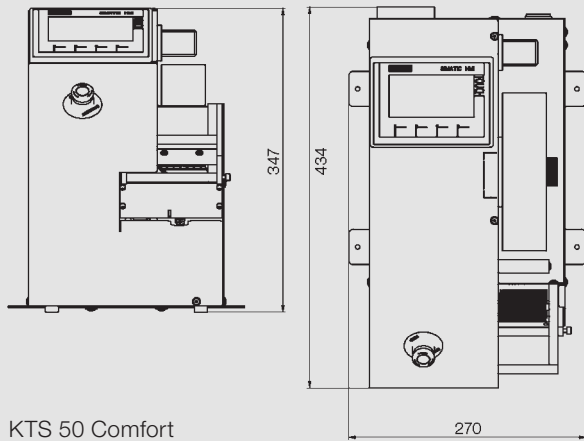

KTS 50 Comfort

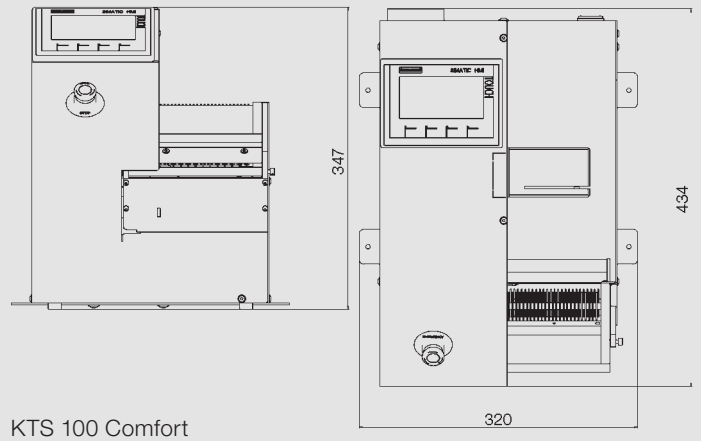

KTS 100 Comfort

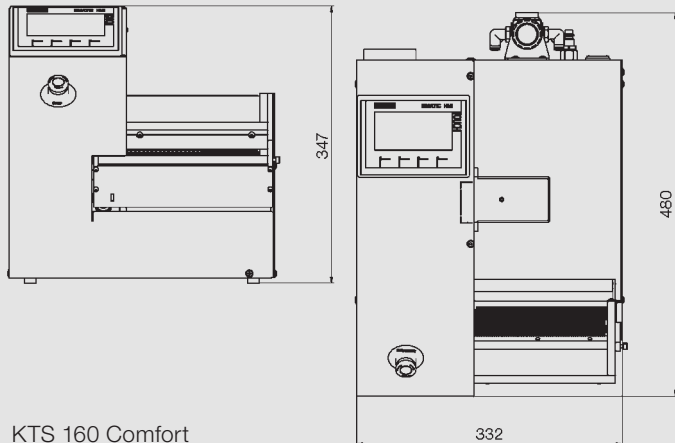

KTS 160 Comfort

Technische Daten - Der KTS Comfort im Überblick

Anwendung	Spenden und Bereitstellen von Klebebandabschnitten unterschiedlicher Art und Länge
Klebeband	
Spendelänge	30 – 9.999 mm
Schnittwinkel zur Förderrichtung	± 5%
Klebebandmaterialien	Vielzahl an automotiven und industriellen Klebebändern
Klebebandbreite	KTS 50 comfort: 9 – 50 mm KTS 100 comfort: 19 – 100 mm KTS 160 comfort: 30 – 160 mm
Bandrollenkerndurchmesser (Standard)	1,5" und 3"
Maximaler Bandrollenaußendurchmesser	max. 180 mm
Maschinendaten	
Anschluss elektrisch	L/N/PE 100 – 240 V AC/50 – 60Hz +-10%
Vorsicherung	10 A
Anschlussleistung	700 W
Steuerspannung	24 V DC
Betriebsdruck	6 bar (0,6MPa / 87psi)
Abmessung (H/B/T)	KTS 50 comfort: 347 mm x 270 mm x 434 mm KTS 100 comfort: 347 mm x 320 mm x 434 mm KTS 160 comfort: 347 mm x 332 mm x 480 mm
Gewicht	KTS 50 comfort: 21 kg KTS 100 comfort: 22 kg KTS 160 comfort: 23 kg

Komax – führend heute und in Zukunft

Als Pionier und Marktführer der automatisierten Kabelverarbeitung versorgt Komax ihre Kunden mit innovativen, zukunftsfähigen Lösungen in allen Bereichen, in denen präzise Kontaktverbindungen gefragt sind. Komax stellt Serienmaschinen und kundenspezifische Anlagen für alle Automatisierungs- und Individualisierungsgrade für verschiedene Industrien her. Qualitätssicherungsmodule, Testgeräte sowie intelligente Vernetzungslösungen runden das Portfolio ab und sorgen für eine sichere und effiziente Produktion.

Komax ist ein global tätiges Schweizer Unternehmen, das auf mehreren Kontinenten entwickelt und produziert. Mit einem umfassenden Vertriebs- und Servicenetz unterstützt Komax, mit ihren Gesellschaften und deren Mitarbeitenden, ihre Kunden weltweit lokal vor Ort. Standardisierte Serviceprozesse sichern nach Inbetriebnahme der Anlagen die Verfügbarkeit und Werthaltigkeit ihrer Investitionen.